

ティー部正面断面図

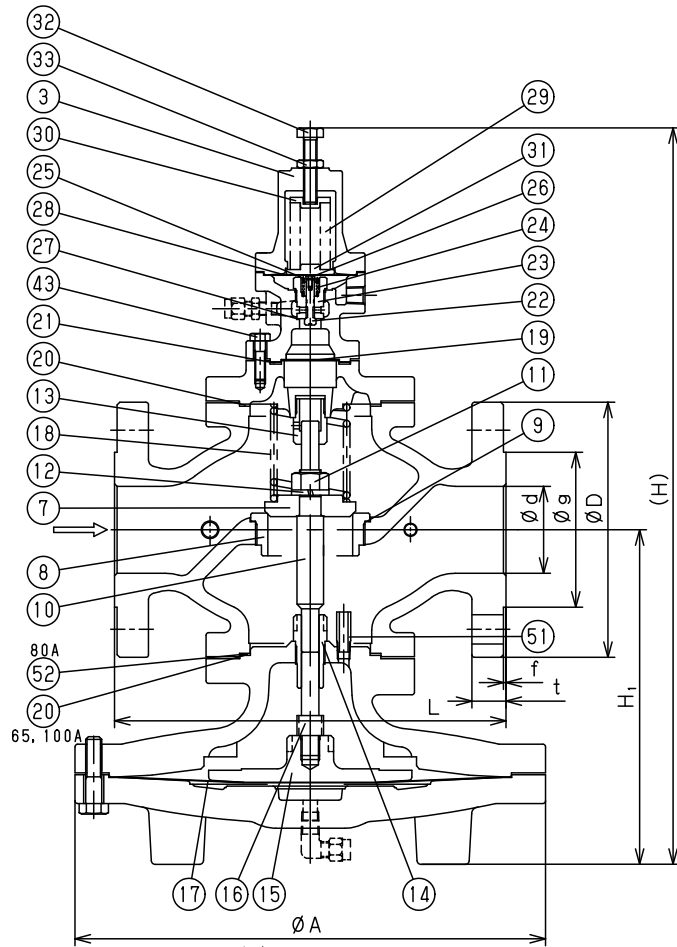

注意

当図面には、秘密情報など法的に守られた情報を含んでいる場合があります。当図面を用いての試作・量産品の製作、並びに第三者への内容・情報の開示等を禁止します。
株式会社 ヨシタケ

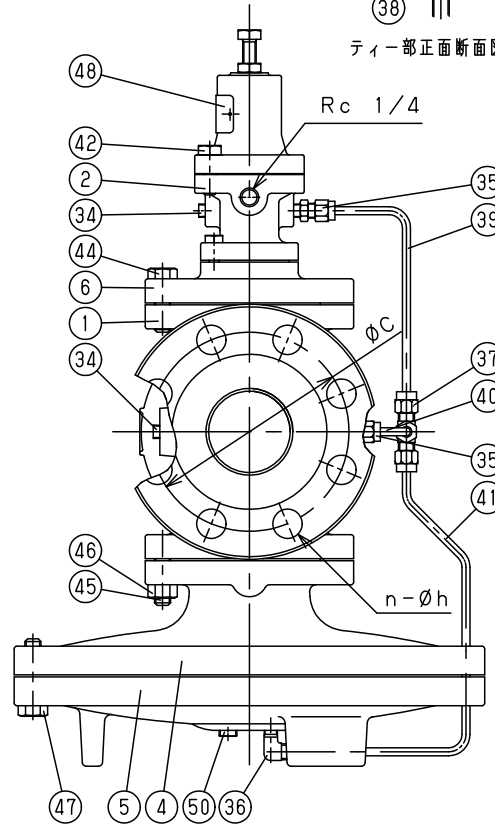

No.	Name of Parts	Material	部品名	材質	Q.TY
52	Gasket	Non Asbestos	ガスケット	Non Asbestos	0or1
51	Pipe	Carbon Steel	パイプ	SGP	1
50	Plug	Steel	プラグ	Steel	3
48	Name Plate	Aluminium	ネームプレート	A1050	1
47	Bolt	Carbon Steel	六角ボルト	SCM435	1set
46	Nut	Steel	六角ナット	Steel	8
45	Stud Bolt	Carbon Steel	種込みボルト	SCM435	8
44	Bolt	Carbon Steel	六角ボルト	SCM435	8
43	Bolt	Carbon Steel	六角ボルト	SCM435	4
42	Bolt	Carbon Steel	六角ボルト	SCM435	4
41	Pipe	Stainless Steel	導管	SUS304	1
40	Pipe	Stainless Steel	導管	SUS304	1
39	Pipe	Stainless Steel	導管	SUS304	1
38	Orifice	Stainless Steel	オリフィス	SUS304	2
37	Tee	Stainless Steel	ティー	SUS316	1
36	Elbow	Stainless Steel	エルボー	SUS316	1
35	Joint	Stainless Steel	継手	SUS316	2
34	Plug	Steel	プラグ	Steel	2
33	Lock Nut	Rolled Steel	ロックナット	SS400	1
32	Adjusting Screw	Rolled Steel	調節ねじ	SS400	1
31	Bottom Spring Plate	Brass	下部ばね受	C3604	1
30	Top Spring Plate	Brass	上部ばね受	C3604	1
29	Spring	Alloy Steel	調節ばね	SWP or SWOSC	1
28	Pilot Diaphragm	Stainless Steel	パイロットダイヤフラム	SUS301	2
27	Gasket	Copper	ガスケット	C1100	1
26	Bolt	Stainless Steel	六角ボルト	SUS	1
25	Pilot Spring Plate	Stainless Steel	先立弁ばね受	SUS304	1
24	Pilot Valve Spring	Stainless Steel	先立弁ばね	SUS304	1
23	Pilot Valve Seat	Stainless Steel	先立弁弁座	SUS420J2	1
22	Pilot Valve	Stainless Steel	先立弁弁体	SUS420J2	1
21	Gasket	Non Asbestos	ガスケット	Non Asbestos	1
20	Gasket	Non Asbestos	ガスケット	Non Asbestos	1or2
19	Screen	Stainless Steel	スクリーン	SUS304	1
18	Spring	Stainless Steel	主弁ばね	SUS304	1
17	Main Diaphragm	Stainless Steel	メインダイヤフラム	SUS301	2
16	Adaptor	Stainless Steel	アダプター	SUS403	1
15	Retainer	Bronze or Brass	リティナー	CAC406 or C3771	1
14	Guide B	Stainless Steel	ガイドB	SUS420J2	1
13	Guide A	Stainless Steel	ガイドA	SUS420J2	1
12	Spring Washer	Stainless Steel	ばね座金	SUS	1
11	Nut	Stainless Steel	六角ナット	SUS	1
10	Main Spindle	Stainless Steel	弁軸	SUS403	1
9	Gasket	Copper	ガスケット	C1100	1
8	Main Valve Seat	Stainless Steel+Stellite	弁座	SUS304+ステライト	1
7	Main Valve	Stainless Steel+Stellite	主弁	SUS304+ステライト	1
6	Spacer	Carbon Steel Casting	スペーサー	WCB	1
5	Bottom Diaphragm Case	Carbon Steel Casting	下部ダイヤフラムケース	WCB	1
4	Top Diaphragm Case	Carbon Steel Casting	上部ダイヤフラムケース	WCB	1
3	Spring Chamber	Cast Iron	保護筒	FC200	1
2	Pilot Body	Carbon Steel Casting	上部カバー	WCB	1
1	Body	Carbon Steel Casting	本体	WCB	1

Size	L	H ₁	H	A	Flange JIS 30K RF							Weight (kg)
					d	D	C	g	t	f	n-h	
65A	294	251	552	352	65	200	160	130	26	2	8-23	75.5
80A	314	264	575	352	80	210	170	140	28	2	8-23	84.0
100A	358	321	658	401	100	240	195	160	32	2	8-25	133.0

Specification	
Fluid	
Inlet Press.	MPa
Reduced Press.	MPa
Temp.	℃
Flow Rate	

TYPE GP-2000CS PRESSURE REDUCING VALVE

減圧弁

Approval	T. Shinjo
Check	K. Takenaka
Drawing	S. Harita
Drawing No.	Y-1105-8712-2B
Date	28 APR.2017

