

外径36

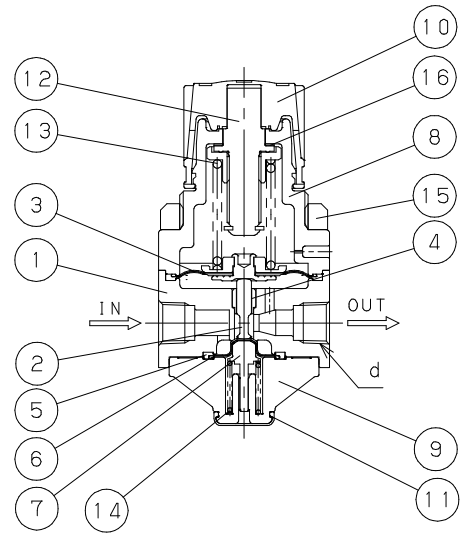

M30×1.5
パネル板厚 (MAX. 3)

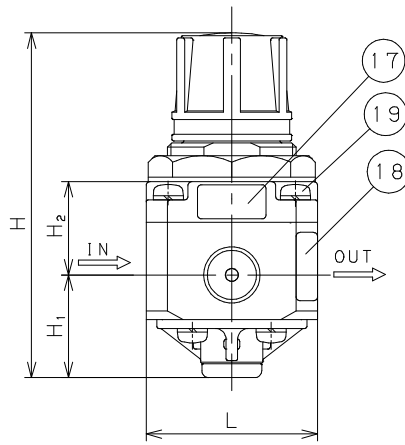
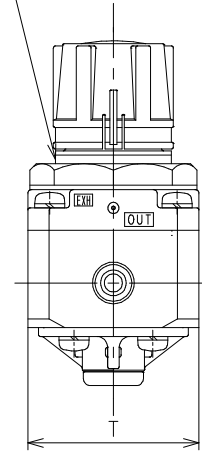

六角穴付プラグは、製品に同梱

No.	Name of Parts	Material	部品名	材質	Q.TY
19	Screw	Carbon Steel	なべ小ねじ	SMRM12	8
18	Label	PE	ラベル	ポリエチレン	1
17	Label	PE	ラベル	ポリエチレン	1
16	Washer	POM	ワッシャ	POM	1
15	Set Nut	Zinc Alloy	セットナット	ZDC	1
14	Spring	Steel	弁体ばね	鋼線	1
13	Spring	Steel	調節ばね	鋼線	1
12	Adjusting Screw	Steel	調節ねじアッセブリー	特殊用途鋼	1
11	Cover	FKM	カバー	FKM	1
10	Handle	PBT	ハンドル	PBT	1
9	Valve Guide	PPS	弁体ガイド	PPS	1
8	Spring Chamber	PPS	保護筒	PPS	1
7	Valve	Stainless Steel	弁体	SUS	1
6	Diaphragm	FKM	耐圧ダイヤフラム	FKM	1
5	Diaphragm	PTFE	ダイヤフラム	PTFE	1
4	Spindle Guide	PTFE	弁棒ガイド	PTFE	1
3	Diaphragm Ass'y	PTFE & Stainless Steel	ダイヤフラムアッブリー	PTFE & SUS316	1
2	Spindle	Stainless Steel	弁棒	SUS316	1
1	Body	Stainless Steel	本体	SUS316L	1

Size	d	L	T	H ₁	H ₂	H	Plug
6A	Rc 1/8	40	40	24	22	80.5	Rc 1/4
8A	Rc 1/4	40	40	24	22	80.5	Rc 1/4

Specification	
Fluid	
Inlet Press.	MPa
Reduced Press.	MPa
Temp.	
Flow Rate	

TYPE GD-8N PRESSURE REDUCING VALVE
減 圧 弁

Approval	M. KUME
Check	T. TSUBUKU
Drawing	H. TANGE.
Drawing No.	Y-839-4001
Date	2 AUG. 2000



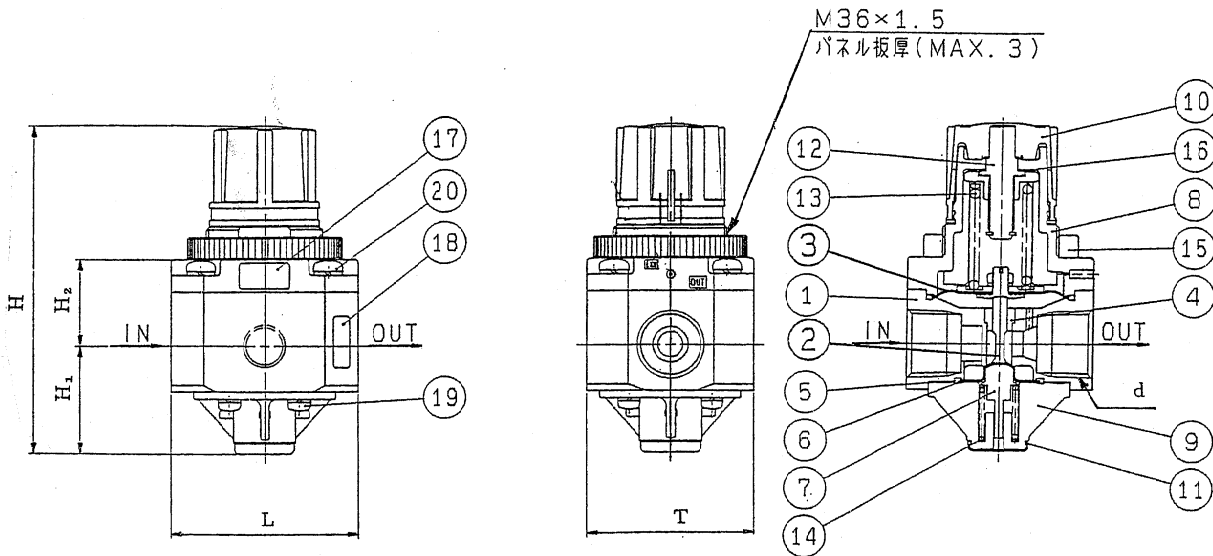

※No. 21プラグは同梱されています。

No.	Name of Parts	Material	部品名	材質	Q. TY
21	Plug	Stainless Steel	プラグ	SUS316	1
20	Screw	Carbon Steel	なべしねじ	SWRM12	4
19	Screw	Carbon Steel	なべしねじ	SWRM12	4
18	Label	PE	ラベル	ポリエチレン	1
17	Label	PE	ラベル	ポリエチレン	1
16	Washer	POM	ワッシャ	POM	1
15	Set Nut	Aluminum	セットナット	A3003R	1
14	Spring	Steel	弁体ばね	鋼線	1
13	Spring	Steel	調節ばね	鋼線	1
12	Adjusting Screw	Steel	調節ねじ調整ブリー	特殊用途鋼	1
11	Cover	FKM	カバー	FKM	1
10	Handle	PBT	ハンドル	PBT	1
9	Valve Guide	PPS	弁体ガイド	PPS	1
8	Spring Chamber	PPS	保護筒	PPS	1
7	Valve	Stainless Steel	弁体	SUS	1
6	Diaphragm	FKM	耐圧ダイヤフラム	FKM	1
5	Diaphragm	PTFE	ダイヤフラム	PTFE	1
4	Spindle Guide	PTFE	弁棒ガイド	PTFE	1
3	Diaphragm Ass'y	PTFE & Stainless Steel	ダイヤフラムアッブリー	PTFE & SUS316	1
2	Spindle	Stainless Steel	弁棒	SUS316	1
1	Body	Stainless Steel	本体	SUS316L	1

(mm)

Size	d	L	T	H ₁	H ₂	H	Plug
10A	Rc 3/8	58	52	33.5	27	101.5	R 1/4
15A	Rc 1/2	58	52	33.5	27	101.5	R 1/4

Specification	
Fluid	
Inlet Press.	MPa
Reduced Press.	MPa
Temp.	°C
Flow Rate	

TYPE GD-8N PRESSURE REDUCING VALVE
減 圧 弁

Approval	M. KUME
Check	M. KUME
Drawing	T. SHINJO
Drawing No.	Y-839-4001
Date	22 FEB. 2006

