

65-100A

22	Name Plate	Aluminium	銘板	A1100	1
21	Lock Bolt	Steel	ロックボルト	スチール	1
20	Bolt	Steel	六角ボルト	スチール	1set
19	Pin	Stainless Steel	ピン	SUS	1
18	Pin	Stainless Steel	ピン	SUS	1
17	Sleeve Washer	Stainless Steel	スリーブワッシャー	SUS304相当	2
16	Handle Nut	Steel	ハンドルナット	スチール	1
15	Handle	Ductile Cast Iron	ハンドル	FCD450	1
14	Stopper	Steel	回り止め	スチール	1
13	Sleeve	Steel	スリーブ	スチール	1
12	Gland Packing	Expanded Graphite	グランドパッキン	膨張黒鉛	1
11	Gland Washer	Stainless Steel	グランドワッシャー	SUS304相当	1
10	Gland Nut	Stainless Steel	グランドナット	SUS304相当	1
9	Gasket	Expanded Graphite	ガスケット	膨張黒鉛	2
8	Bottom Plate	Stainless Steel	下部プレート	SUS304相当	1
7	Top Plate	Stainless Steel	上部プレート	SUS304相当	1
6	Bellows	Stainless Steel	ベローズ	SUS316Ti相当	1
5	Spindle	Stainless Steel	弁棒	SUS304相当	1
4	Valve Seat	Stainless Steel	弁座	SUS403	1
3	Valve	Stainless Steel	弁体	SUS403	1
2	Bonnet	Ductile Cast Iron	ボンネット	FCD450	1
1	Body	Ductile Cast Iron	弁箱	FCD450	1
No.	Name of Parts	Material	部品名	材質	Q. TY

Size	d	H	D ₁	L	l	Flange BSEN PN25					Weight (kg)	
						D	C	g	t	f		n-h
15A	15	184	125	130	7.5	95	65	46	14	2	4-14	4.0
20A	20	184	125	150	7.5	105	75	56	16	2	4-14	4.5
25A	25	188.5	125	160	10	115	85	65	16	3	4-14	5.5
32A	32	193	125	180	10	140	100	76	18	3	4-19	8.0
40A	40	235.5	180	200	14.5	150	110	84	19	3	4-19	11.5
50A	50	235.5	180	230	14.5	165	125	99	19	3	4-19	14.0
65A	65	252.5	200	290	18.5	185	145	118	19	3	8-19	18.0
80A	80	272.5	200	310	22	200	160	132	19	3	8-19	22.0
100A	100	348	250	350	27	235	190	156	19	3	8-23	35.0

Specification	
Fluid	
Press.	MPa
Temp.	℃

TYPE BSV-2EN BELLOWS VALVE
ベローズバルブ

Approval	T. SHINJO
Check	H. KAMADA
Drawing	T. SHINJO
Drawing No.	Y-1321-2246-3A
Date	9 APR. 2021



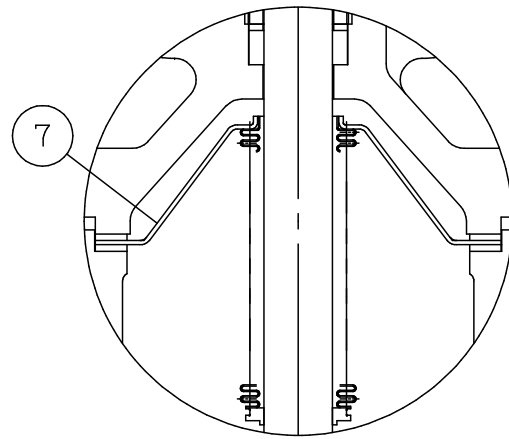
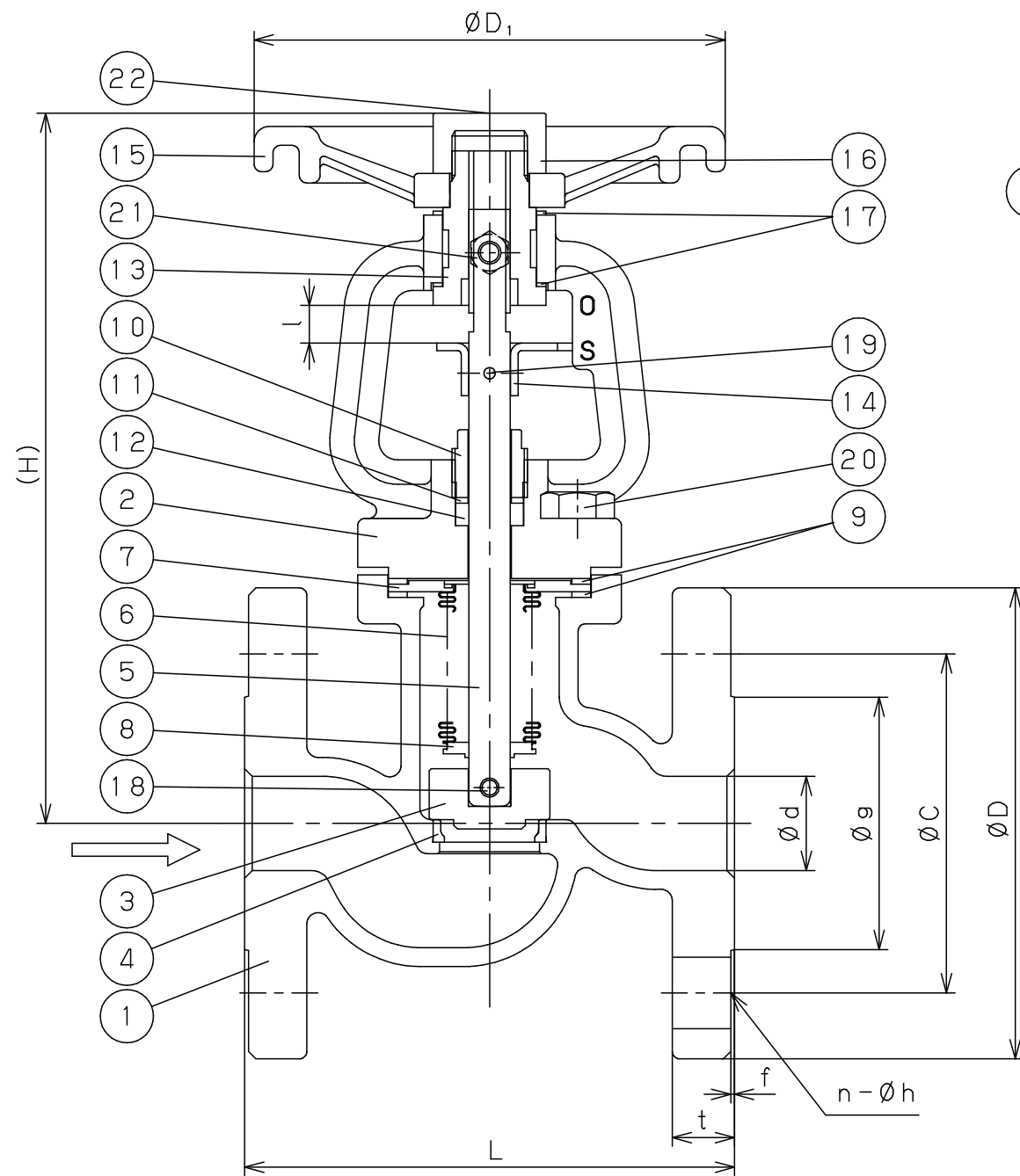

65-100A

22	Name Plate	Aluminium	銘板	A1100	1
21	Lock Bolt	Steel	ロックボルト	スチール	1
20	Bolt	Steel	六角ボルト	スチール	1set
19	Pin	Stainless Steel	ピン	SUS	1
18	Pin	Stainless Steel	ピン	SUS	1
17	Sleeve Washer	Stainless Steel	スリーブワッシャー	SUS304相当	2
16	Handle Nut	Steel	ハンドルナット	スチール	1
15	Handle	Ductile Cast Iron	ハンドル	FCD450	1
14	Stopper	Steel	回り止め	スチール	1
13	Sleeve	Steel	スリーブ	スチール	1
12	Gland Packing	Expanded Graphite	グランドパッキン	膨張黒鉛	1
11	Gland Washer	Stainless Steel	グランドワッシャー	SUS304相当	1
10	Gland Nut	Stainless Steel	グランドナット	SUS304相当	1
9	Gasket	Expanded Graphite	ガスケット	膨張黒鉛	2
8	Bottom Plate	Stainless Steel	下部プレート	SUS304相当	1
7	Top Plate	Stainless Steel	上部プレート	SUS304相当	1
6	Bellows	Stainless Steel	ベローズ	SUS316Ti相当	1
5	Spindle	Stainless Steel	弁棒	SUS304相当	1
4	Valve Seat	Stainless Steel	弁座	SUS403	1
3	Valve	Stainless Steel	弁体	SUS403	1
2	Bonnet	Ductile Cast Iron	ボンネット	FCD450	1
1	Body	Ductile Cast Iron	弁箱	FCD450	1
No.	Name of Parts	Material	部品名	材質	Q. TY

(mm)

Size	d	H	D ₁	L	l	Flange BSEN PN16					Weight (kg)	
						D	C	g	t	f		n-h
15A	15	184	125	130	7.5	95	65	46	14	2	4-14	3.2
20A	20	184	125	150	7.5	105	75	56	16	2	4-14	3.9
25A	25	188.5	125	160	10	115	85	65	16	3	4-14	4.6
32A	32	193	125	180	10	140	100	76	18	3	4-19	6.5
40A	40	235.5	180	200	14.5	150	110	84	19	3	4-19	9.0
50A	50	235.5	180	230	14.5	165	125	99	19	3	4-19	11.0
65A	65	252.5	200	290	18.5	185	145	118	19	3	4-19	15.8
80A	80	272.5	200	310	22	200	160	132	19	3	8-19	20.5
100A	100	348	250	350	27	220	180	156	19	3	8-19	35.0

Specification	
Fluid	
Press.	MPa
Temp.	℃

TYPE BSV-2EN BELLOWS VALVE
ベローズバルブ

Approval	T. SHINJO
Check	N. YABUTANI
Drawing	J. TAKAGI
Drawing No.	Y-1321-2246-1A
Date	26 APR. 2019

